

Alfred Nobel Str. 4
 66793 Saarwellingen
 Deutschland

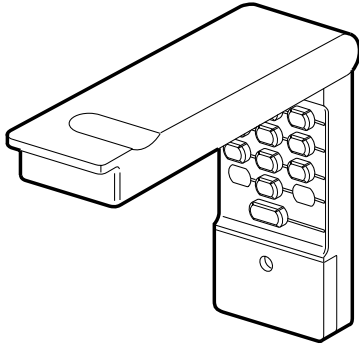

- INT** Int. Service (+49) 6838/907 172
- D** für Service 06838/907 172
- GB** for service (+44) 0845 602 4285
- F** pour service 03 87 95 39 28
- NL** voor service 020 684 7978

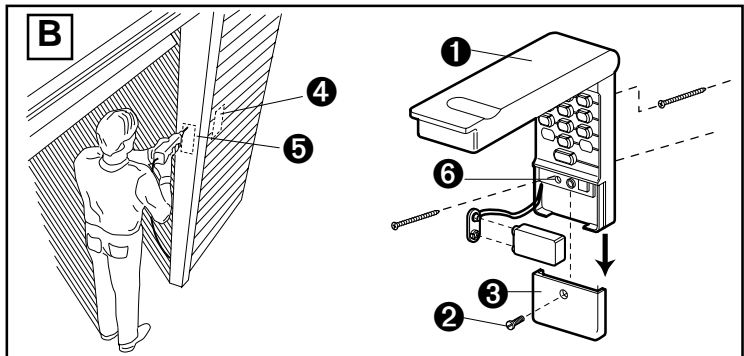
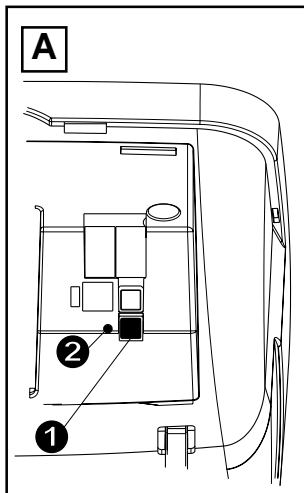
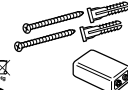

<p>Replacement Parts Ersatzteile Pièces de rechange Reservedele</p>	<p>Repuestos Ανταλλακτικά εξαρτήματα Parti di ricambio Reservedeler</p>	<p>Reserveonderdelen Peças de Substituição Reservdelar Varaosat</p>	 <ul style="list-style-type: none"> • 41A4847-1 • 10A25
---	---	---	--



Manufactured under 1 or more of the following U.S. Patents:
 RE 29,525; 4,037,201; 4,750,118; 4,806,930 – Other Patents Pending

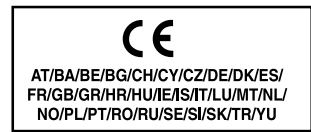

- D** Schlüsselloses Zugangssystem mit Rolling Code Modellserie 9747E
- F** Système d'accès sans clé/sans fil à "rolling code" (code tournant) Modèle de série 9747E
- GB** Wireless Keyless Entry with rolling code Model Series 9747E
- DK** Trådløst nøgleløst adgangssystem med 'rolling code' Serie 9747E
- E** Sistema de apertura inalámbrica sin llave con rolling code Modelo de serie 9747E
- GR** Ασύρματο σύστημα εισόδου με κυλιόμενο κωδικό - μοντέλο σειράς 9747E
- I** Sistema di accesso radio senza chiavi con rolling code Modello 9747E
- N** Trådløst, nøkkelløst inngangssystem med rullekode - Modellserie 9747E
- NL** Draadloos bedieningsysteem zonder sleutel met rolling code, Serie 9747E
- P** Teclado de controle remoto com código aleatório Modelo série 9747E
- S** Trådlöst, nyckellöst ingångssystem med "rullande kod" Modellserie 9747E
- SF** Rolling code -järjestelmä toimiva ovikoneiston kauko-ohjain Malli 9747E

Persönlicher Sicherheitscode: Bis zu 10 000 verschiedene Zahlenkombinationen, die sich je nach Wunsch ändern lassen.

Betrieb: Öffner wird aktiviert, wenn ein vierstelliger Code eingegeben und durch Drücken der Eingabetaste (ENTER) bestätigt wird.

Das drahtlose Codeschloss öffnet und schließt das Tor, selbst wenn die Sperrtaste gegen Öffnen mittels Handsender AKTIVIERT ist.

Wenn versehentlich falsche Nummern gedrückt werden, lässt sich das sofort korrigieren. Bei Drücken der Eingabetaste (ENTER) übernimmt das Gerät nur die letzten vier Ziffern.

Die Tastatur blinkt 15 Sekunden, sobald ein Code übermittelt wurde. Während dieser Zeit ist es möglich, durch Drücken der Eingabetaste (ENTER) den Lauf des Tores zu STOPPEN oder zu REVERSIEREN.

Das Codeschloss kann in Verbindung mit jedem LiftMaster® "Smart"-Garagentoröffner benutzt werden.

Die LiftMaster® "Smart"-Empfänger haben einen separaten Speicherkanal für den Betrieb des Öffners mit Codeschloss.

Stromquelle: 9 Volt-Batterie

EINSTELLUNG DES CODES [A]

Vor Installation des Tastaturteils den Code einstellen.

- 1-4-stelligen Code aus den Ziffern 0 bis 9 festlegen. Jede Zahl kann auch mehrfach benutzt werden (beispielsweise 4, 0, 4, 1).
- Stellen Sie bitte fest, wo sich an Ihrem Garagentoröffner der "Smart"-Drucktaster ❶ und die Anzeigelampe ❷ befinden ❸.
- Die gewählten Codeziffern am Codeschloss drücken. EINGABETASTE (ENTER) DRÜCKEN UND FESTHALTEN. "Smart"-Taste am Garagentoröffner drücken. Die Anzeigelampe blinkt einmal auf. Der über die Tasten eingegebene Code wurde nun am Empfänger eingelernt.

Nach dem Programmieren des Codeschlosses ist die Fernbedienung zu testen. Wenn die Drucktaster den Türöffner nicht mehr aktivieren, ist die Fernbedienung neu zu programmieren.

Die Codes können jederzeit geändert werden. Hierzu sind einfach die Schritte 2 und 3 erneut durchzuführen.

BATTERIE: Die 9-Volt-Batterie ist für einen Betrieb von mindestens einem Jahr ausgelegt. Solange ausreichend Strom vorhanden ist, ist das Tastenfeld beleuchtet und der Öffner wird aktiviert, wenn die entsprechenden Ziffern und die Eingabetaste (ENTER) gedrückt werden. Wenn die Leuchtkraft des Tastenfelds abnimmt, ist die Batterie zu ersetzen.

MONTAGE DES CODESCHLOSSES [B]

1. Tastaturabdeckung ❶ und Schraube des Batteriegehäuses entfernen ❷.
2. Abdeckung des Batteriegehäuses ❸ entfernen, um an das Befestigungsloch zu gelangen.
3. Das Codeschloss muss so montiert werden, dass ein Benutzer das Tor im Blickfeld hat. Codeschloss an ausgewählter Stelle außerhalb der Garage in Augenhöhe wie abgebildet ausrichten ❹. **ANMERKUNG: Bei einteiligen Toren und einer Garagenwand aus Ziegel, Stein oder Aluminium ist die in der Zeichnung als Alternative gezeigte Stelle zu wählen ❺, damit beim Hoch- bzw. Ausschwingen des Tores niemand verletzt wird.**
4. Von der Mitte der Unterseite des Codeschlosses aus 10,5 cm nach oben messen und ein Loch vorbohren (Loch in Holz 3 mm tief, in Mauerwerk 5 mm tief bohren). Obere Befestigungsschraube so anbringen, dass sie 3 mm aus der Wandfläche hervorragt. Codeschloss auf den Schraubenkopf aufsetzen und Schraube bündig anziehen.
5. Abdeckung anheben, damit das untere Befestigungsloch ❻ sichtbar wird und Loch z. B. mit einem Dorn kennzeichnen. Codeschloss abnehmen und ein 3 mm tiefes Loch vorbohren. Codeschloss wieder anbringen und untere Schraube vorsichtig einschrauben, damit das Plastikgehäuse nicht bricht. **Nicht zu stark anziehen.**
6. Batteriegehäuseabdeckung wieder aufsetzen.

CARACTERISTIQUES DE L'EMETTEUR A CLAVIER

Code personnalisé : jusqu'à 10.000 combinaisons sont possibles. Le code peut facilement être changé si désiré.

Fonctionnement : l'actionneur se met en marche lorsque l'utilisateur tape le code à 4 chiffres et appuie sur le bouton ENTER.

L'émetteur à clavier ouvre et ferme la porte même si le commutateur de verrouillage de la commande de porte est actionné.

En cas de sélection accidentelle de mauvais numéros, il est possible de procéder à une correction immédiate. La touche ENTER transmet seulement les quatre derniers chiffres.

Le clavier clignote pendant 15 secondes après la transmission du code. Pendant cette période, il est possible d'arrêter ou d'inverser le mouvement de la porte en appuyant sur la touche ENTER.

L'émetteur à clavier peut être utilisé avec n'importe quel récepteur d'ouvre-porte de garage "Smart".

Tous les récepteurs d'ouvre-porte de garage "Smart" ont un canal de mémoire séparé pour l'actionnement de l'ouvre-porte par clavier.

Alimentation : pile de 9 volts.

REGLAGE DU CODE [A]

Régler le code avant d'installer le clavier

1. Choisir un code à 4 chiffres en utilisant des numéros de 0 à 9. Vous pouvez utiliser un numéro plusieurs fois (par exemple, 4, 0, 4, 1).
2. Repérer le bouton "Smart" du récepteur ❶, ainsi que la lampe témoin ❷ sur le panneau de couverture de l'ouvre-porte ❸.
3. Composer les numéros de code choisis sur le clavier. PRESSER ET MAINTENIR LE BOUTON ENTER. Appuyer sur le bouton "Smart" situé sur le panneau de couverture de l'ouvre-porte. La lampe témoin clignotera une fois. Le récepteur a maintenant enregistré le code sélectionné du clavier.

Après avoir programmé le code, vérifier l'émetteur de la télécommande portative. Si le(s) bouton(s)-poussoir(s) n'actionne(nt) plus l'ouvre-porte de garage, reprogrammer la télécommande.

Pour changer le code à tout moment, répéter les étapes 2 et 3

PILE: la pile 9 de volts a une autonomie d'au moins un an. Tant que la puissance est suffisante, le clavier s'illumine et l'ouvre-porte se met en marche lorsque les touches chiffrées et ENTER sont sélectionnées. Remplacer la pile lorsque l'illumination du clavier diminue.

INSTALLATION DU CLAVIER [B]

1. Ouvrir le couvercle ❶ du clavier et enlever la vis du compartiment à pile ❷.
2. Retirez le couvercle ❸ du compartiment à pile en le faisant glisser pour accéder au trou de montage inférieur.
3. Le clavier doit être installé en vue de la porte. Centrer le clavier à hauteur d'œil contre l'emplacement choisi à l'extérieur du garage comme illustré ❹. **REMARQUE : pour une porte monobloc sur un encadrement de garage en brique, pierre ou aluminium, utiliser l'emplacement alternatif ❺ figurant sur l'illustration afin d'éviter toute blessure lorsque la porte pivote vers le haut et vers l'extérieur.**
4. Faire une marque à 10,5 cm en haut de la ligne médiane depuis le bas du clavier et percer un trou de positionnement de 3 mm pour le bois (5 mm pour la maçonnerie). Poser la vis de montage supérieure, en laissant 3 mm faire saillie au-dessus de la surface. Positionner le clavier sur la tête de vis et ajuster pour une mise en place solide.
5. Lever le couvercle de manière à ce que le trou de montage inférieur ❻ soit visible et utiliser un pointeau pour marquer le trou. Retirer le clavier et percer un trou de positionnement de 3 mm. Remettre le clavier en place et poser la vis inférieure, en veillant à ne pas fissurer le boîtier en plastique. **Ne pas serrer excessivement.**
6. Refixer le couvercle du compartiment à pile.

Personalized Code: Up to 10,000 possible combinations. Code can easily be changed if desired.

Operation: Operator activates when 4-digit code and ENTER button are pressed.

The Keypad Transmitter will open and close the door even if the Door Control Lock Switch feature is ON.

If wrong numbers are accidentally pressed, correction can be made immediately. The ENTER key will transmit only the last four digits.

The keypad will blink for 15 seconds after the code is transmitted. During that time, you can STOP or REVERSE door travel just by pressing the ENTER key.

The Keypad Transmitter can be used with any "Smart" garage door operator.

All "Smart" garage door operators have a separate memory channel for Keypad activation of the operator.

Power Supply: 9 Volt battery.

SETTING THE CODE **A**

Before installing Keypad, set the code.

1. Decide on a 4-digit code using numbers from 0 to 9. You can use a number more than once (for example, 4, 0, 4, 1).
2. Locate the "Smart Button" ❶, and indicator light ❷ on the door operator end panel ❸.
3. Press the selected code digits on the keypad. PRESS AND HOLD THE ENTER BUTTON. Press the "Smart" button on the operator end panel. The indicator light will flash once. Now the receiver has learned the selected keypad code.

After programming the keypad, test your portable remote control transmitter. If the push button(s) no longer activates the door operator, reprogram the remote.

To change codes at any time, repeat Steps 2 and 3.

BATTERY: The 9 Volt battery should produce power for at least one year. As long as there is adequate power, the keypad will illuminate and the operator will activate when number and ENTER keys are pressed. Replace the battery when keypad illumination becomes dim.

INSTALLING THE KEYPAD **B**

1. Open the keypad cover ❶ and remove the battery compartment screw ❷.
2. Slide off the battery compartment cover ❸ to access the bottom mounting hole.
3. The keypad must be installed within sight of the door. Center it at eye level against the selected location on garage exterior as shown ❹. **NOTE: For a one-piece door on a brick, stone or aluminum sided garage, use the optional location ❺ shown in the illustration to avoid injury as the door swings up and out.**

4. Mark 10-1/2 cm up the centerline from the bottom of the keypad and drill a 3 mm pilot hole for wood (5 mm for masonry). Install top mounting screw, allowing 3 mm to protrude above surface. Position keypad on screw head and adjust for snug fit.

5. Lift cover so bottom mounting hole ❻ is visible, and use a punch to mark hole. Remove keypad and drill a 3 mm pilot hole. Replace keypad and install bottom screw, using care to avoid cracking plastic housing. **Do not overtighten.**

6. Refasten battery compartment cover.

TASTATUR-SENDERENS FUNKTIONER

Personlig kode: Op til 10.000 mulige kombinationer. Det er let at ændre koden, hvis man ønsker det.

Drift: Garageportsåbneren aktiveres, ved at man indtaster den 4-cifrede kode og trykker på ENTER-tasten.

Tastatur-senderen åbner og lukker porten, selv om kontakten til portkontrollåsen er slået til.

Hvis man indtaster et forkert tal, kan det rettes med det samme. ENTER-tasten sender kun de sidste fire tal.

Tastaturet blinker i 15 sekunder, efter at koden er sendt. I den tid kan man STOPPE eller KØRE porten TILBAGE ved blot at trykke på ENTER-tasten.

Tastatur-senderen kan bruges sammen med en hvilken som helst modtager til »Smart« garageportsåbner.

Alle modtagere til »Smart« garageportsåbner har en speciel hukommelseskanal til åbningssystemer med tastatur.

Strømforsyning: 9-volts batteri.

KODEINDSTILLING **A**

Koden skal indstilles, før tastaturet monteres.

1. Bestem dig til en 4-cifret kode, der består af tal fra 0 til 9. Man kan godt brug et tal mere end én gang (f.eks. 4, 0, 4, 1).
2. Find modtagerens «Smart»-knap ❶ og indikatoren ❷ på portåbnerens endepanel ❸.
3. Indtast den valgte talkode på tastaturet. TRYK PÅ ENTER-TASTEN, OG HOLD DEN NEDE. Tryk på «Smart»-tasten på portåbnerens endepanel. Indikatoren blinker én gang. Nu har modtageren lært den valgte tastaturkode.

Efter at du har programmeret tastaturet, skal du afprøve den bærbare fjernbetjening. Hvis trykknappen/-knapperne ikke længere aktiverer garageportsåbneren, skal fjernbetjeningen omprogrammeres.

Koderne kan ændres når som helst, ved at man gentager punkt 2 og 3.

BATTERI: 9-volts batteriet skulle kunne vare i mindst et år. Så længe der er strøm nok, lyser tastaturet, og åbneren virker, når man indtaster tallene og trykker på ENTER-tasten. Batteriet skal udskiftes, når lyset i tastaturet bliver svagt.

INSTALLATION AF TASTATURET **B**

1. Åben tastaturets dæksel ❶ og fjern skruen til batterirummet ❷.
2. Fjern dækslet ❸ til batterirummet, ved at skubbe det, så du kan nå det nederste monteringshul.
3. Tastaturet skal installeres indenfor synsvidde af porten. Centrér det i øjenhøjde på den valgte placering på garagens yderside, som vist ❹. **BEMÆRK: Benyt placeringen ❺ der er vist i illustrationen, som valgmulighed for en vippeport på en garage af mursten, sten eller med aluminiumbeklædning, for at undgå kvæstelser, når porten svinger op og ud.**

4. Afmærk 10 1/2 cm op ad midterlinien fra tastaturets underkant og bor et 3 mm markeringshul til træ (5 mm til murværk). Montér den øverste monteringskrue, og lad 3 mm rage frem over overfladen. Anbring tastaturet på skruehovedet og tilpas det, så det sidder stramt.

5. Løft dækslet, så det nederste monteringshul ❻ er synligt, og brug en hullemaskine til at afmærke hullet. Fjern tastaturet og bor et 3 mm markeringshul. Sæt tastaturet på plads igen og montér den nederste skrue, vær forsigtig og undgå at ødelægge plastikhuset. **Undgå at overspænde skrueerne.**

6. Fastgør dækslet til batterirummet igen.

FUNCIONES DEL TRANSMISOR DE TECLADO

E

Código Personal: Hasta 10,000 posibles combinaciones. El código se puede cambiar fácilmente si así se desea.

Operación: El abridor se acciona al oprimir el código de 4 dígitos y el botón ENTER.

El Transmisor de Teclado abrirá y cerrará la puerta aún cuando el Interruptor de Cierre de Control de la Puerta esté en la posición de ENCENDIDO

Si accidentalmente se oprimen los números equivocados, se puede efectuar la corrección inmediatamente. La tecla ENTER transmitirá únicamente los cuatro últimos dígitos.

El teclado se encenderá intermitentemente durante 15 segundos después de que el código sea transmitido. Durante este período de tiempo, usted puede PARAR o INVERTIR el movimiento de la puerta oprimiendo únicamente la tecla ENTER.

El Transmisor de Teclado se puede utilizar con cualquier receptor "Smart" del abridor de puerta de garaje.

Todos los receptores "Smart" del abridor de puerta de garaje cuentan con un canal de memoria separado que permite operar el abridor por medio del Teclado.

Alimentación de corriente: Batería de 9 Voltios.

FIJAR EL CODIGO [A]

Antes de instalar el Teclado, fijar el código.

1. Escoger un código de cuatro dígitos, usando números del 0 al 9. Se puede utilizar un número dado, más de una vez; por ejemplo 4,0,4,1.
2. Ubicar el receptor con el botón "Smart" ❶, y la lámpara del abridor de la puerta ❷, en el panel extremo del abridor de la puerta ❸.
3. Oprimir los dígitos del código seleccionado en el teclado. OPRIMIR Y MANTENER OPRIMIDO EL BOTON ENTER. Oprimir el botón "Smart" en el panel extremo del abridor. La lámpara indicadora se encenderá una sola vez. En este momento, el receptor ha memorizado el código seleccionado del teclado.

Después de programar el teclado, pruebe su transmisor portátil de control remoto. Si el botón pulsador ya no acciona al abridor de la puerta, volver a programar la unidad de control remoto.

Cuando se desee cambiar el código, repetir los Pasos 2 y 3.

BATERIA: La batería de 9 Voltios, debe producir energía por lo menos durante un año. El teclado se iluminará y el abridor funcionará cuando se opriman tanto las teclas de números y la tecla ENTER, siempre y cuando se cuente con el suministro eléctrico adecuado. Sustituir la batería cuando la iluminación del teclado se vuelva pálida.

INSTALACIÓN DEL TECLADO [B]

1. Abrir la cubierta del teclado ❶ y retirar el tornillo del compartimento de la batería ❷.
2. Deslizar hacia afuera la cubierta del compartimento de la batería ❸ para lograr acceso al orificio de montaje inferior.
3. El teclado debe instalarse de manera que esté a la vista de la puerta. Centrar el teclado al nivel de la vista contra el lugar seleccionado en el exterior del garaje de la manera mostrada ❹. **OBSERVACIÓN: Para puertas de una pieza, en un garaje de construcción de ladrillo, piedra o de armazón de aluminio, utilizar la localización opcional ❺ mostrada en la ilustración para fin de evitar lesiones causadas al moverse la puerta hacia arriba y hacia afuera.**

4. Marcar un punto a 10,5 cms. arriba de la línea central, medidos desde la parte inferior del teclado y taladrar un orificio piloto de 3 mms. de diámetro en madera (5 mms. en mampostería). Instalar el tornillo de montaje superior, permitiendo que sobresalga 3 mms. por encima de la superficie. Colocar el teclado sobre la cabeza del tornillo de montaje y apretarlo.
5. Levantar la cubierta de manera que el orificio de montaje inferior ❹ esté a la vista y utilizar un punzón para marcar el orificio. Retirar el teclado y taladrar un orificio piloto de 3 mms. de diámetro. Reemplazar el teclado e instalar el tornillo inferior, teniendo cuidado de no romper la cubierta de plástico, **al no apretar mucho el tornillo.**
6. Volver a apretar la cubierta del compartimento de la batería.

ΧΑΡΑΚΤΗΡΙΣΤΙΚΑ ΤΟΥ ΠΛΗΚΤΡΟΛΟΓΙΟΥ-ΠΟΜΠΟΥ

GR

Προσωπικός κωδικός: Έως 10.000 πιθανοί συνδυασμοί. Ο κωδικός μπορεί εύκολα να αλλάξει κατά βούληση.

Λειτουργία: Ο μηχανισμός ανοίγματος λειτουργεί με εισαγωγή του τετραψήφιου κωδικού και πίεση του πλήκτρου ENTER.

Το Πληκτρολόγιο-Πομπός ανοίγει και κλείνει την πόρτα ακόμη και όταν ο Διακόπτης Ελέγχου Κλειδώματος της Πόρτας είναι ενεργοποιημένος. Αν δοθούν λάθος αριθμοί κατά την εισαγωγή του κωδικού, η διόρθωση μπορεί να γίνει άμεσα. Το πλήκτρο ENTER στέλνει μόνο τα τέσσερα τελευταία ψηφία.

Το πληκτρολόγιο θα αναβοσβήνει για 15 δευτερόλεπτα μετά την

εκπομπή του κωδικού. Σε αυτό το διάστημα μπορείτε να ΣΤΑΜΑΤΗΣΕΤΕ ή να ΑΝΤΙΣΤΡΕΨΕΤΕ την κίνηση της πόρτας πατώντας απλά το πλήκτρο ENTER.

Το Πληκτρολόγιο-Πομπός μπορεί να χρησιμοποιηθεί με οποιοδήποτε "Έξυπνοι" δέκτη μηχανισμού ανοίγματος γκαραζόπορτας.

ΟΛΟΙ οι "Έξυπνοι" δέκτες μηχανισμού ανοίγματος γκαραζόπορτας έχουν ειδικό κανάλι μνήμης για λειτουργία του μηχανισμού ανοίγματος από το πληκτρολόγιο.

Τροφοδοσία: Μπαταρία 9 Volt.

ΡΥΘΜΙΣΗ ΤΟΥ ΚΩΔΙΚΟΥ [A]

Πριν εγκαταστήσετε το πληκτρολόγιο ρυθμίστε τον κωδικό.

1. Διαλέξτε ένα τετραψήφιο κώδικα χρησιμοποιώντας τα ψηφία 0 έως 9. Επιτρέπεται η επανάληψη ψηφίων (π.χ. 4, 0, 4, 1).
2. Εντοπίστε το "Έξυπνο Πλήκτρο" ❶, του δέκτη και την φωτεινή ένδειξη ❷ λειτουργίας στον πίνακα του μηχανισμού ανοίγματος γκαραζόπορτας ❸.
3. Εισάγετε τα επιλεγμένα ψηφία από το πληκτρολόγιο. ΠΑΤΗΣΤΕ ΚΑΙ ΚΡΑΤΗΣΤΕ ΠΑΤΗΜΕΝΟ ΤΟ ΠΛΗΚΤΡΟ ENTER. Πατήστε το "Έξυπνο" πλήκτρο στον πίνακα του μηχανισμού ανοίγματος. Η φωτεινή ένδειξη θα αναβοσβήσει μία φορά. Σε αυτό το σημείο ο δέκτης έχει μάθει τον επιλεγμένο κωδικό.

Αφού προγραμματίσετε το πληκτρολόγιο, δοκιμάστε τον φορητό ασύρματο πομπό σας. Αν το (τα) πλήκτρο(α) δεν ενεργοποιούν πια τον μηχανισμό ανοίγματος, ξαναπρογραμματίστε το τηλεχειριστήριο.

Όποτε θελήσετε να αλλάξετε τον κωδικό ακολουθήστε πάλι τα βήματα 2 και 3.

ΜΠΑΤΑΡΙΑ: Η μπαταρία των 9 Volt πρέπει να διαρκέσει τουλάχιστον ένα χρόνο. Όσο έχει αρκετή ενέργεια, το πληκτρολόγιο θα φωτίζεται και ο μηχανισμός ανοίγματος θα ενεργοποιείται με την εισαγωγή του κωδικού και το πάτημα του πλήκτρου ENTER. Αλλάξτε την μπαταρία όταν μειωθεί η φωτεινότητα του πληκτρολογίου.

ΕΓΚΑΤΑΣΤΑΣΗ ΤΟΥ ΠΛΗΚΤΡΟΛΟΓΙΟΥ [B]

1. Ανοίξτε το καπάκι του πληκτρολογίου ❶ και αφαιρέστε την βίδα της θήκης της μπαταρίας ❷.
2. Σύρετε το καπάκι της θήκης της μπαταρίας ❸ ώστε να εμφανισθεί η τρύπα στήριξης στο κάτω μέρος.
3. Το πληκτρολόγιο πρέπει να εγκατασταθεί έτσι ώστε να φαίνεται από την πόρτα. Κεντράρετέ το στο ύψος των ματιών στην επιλεγμένη θέση στο εξωτερικό του γκαράζ, όπως φαίνεται στο σχήμα ❹. **ΣΗΜΕΙΩΣΗ: Για μονοκόμμη πόρτα σε κάσα από τούβλο, πέτρα ή επένδυση από αλουμίνιο χρησιμοποιήστε την εναλλακτική θέση ❺ που φαίνεται στο σχήμα για να αποφύγετε τραυματισμό καθώς η πόρτα ανοίγει προς τα πάνω και έξω.**

4. Σημειώστε σε απόσταση 10-1/2 cm πάνω από τη γραμμή του κέντρου από την κάτω πλευρά του πληκτρολογίου και ανοίξτε τρύπα οδηγό 3mm για ξύλο (σε τοιχοποιία 5mm). Εγκαταστήστε την πάνω βίδα στήριξης, αφήνοντας την να προεξέχει 3mm πάνω από την επιφάνεια. Τοποθετήστε το πληκτρολόγιο στο κεφάλι της βίδας και ρυθμίστε κατάλληλα για στέρηση στήριξη.

5. Σηκώστε το καπάκι έτσι ώστε η κάτω τρύπα στήριξης ❹ να φαίνεται και ποντάρτε το σημείο που θα τρυπήσετε. Αφαιρέστε το πληκτρολόγιο και ανοίξτε τρύπα οδηγό 3mm. Επανατοποθετήστε το πληκτρολόγιο και περάστε την κάτω βίδα, προσέχοντας να μη ραγίσετε το πλαστικό κέλυφος. **Μην παρασφίξετε.**

6. Ξανατοποθετήστε το καπάκι της θήκης της μπαταρίας

CARATTERISTICHE DEL TRASMETTITORE A TASTIERA

I

Codice personalizzato: fino a 10.000 combinazioni possibili. Il codice può essere modificato a piacere con facilità.

Funzionamento: l'attuatore entra in funzione inserendo il codice a 4 cifre e premendo il tasto ENTER. Il trasmettitore a tastiera apre e chiude la porta garage anche se l'interruttore di blocco porta è attivato.

Se si premono inavvertitamente tasti numerici sbagliati, la correzione può essere effettuata immediatamente. Il tasto ENTER trasmette solo le ultime quattro cifre.

Dopo la trasmissione del codice la tastiera lampeggia per 15 secondi, durante i quali è possibile ARRESTARE o INVERTIRE la corsa della porta garage premendo il tasto ENTER.

Il trasmettitore a tastiera può essere impiegato con qualsiasi attuatore per porta garage "Smart".

Tutti gli attuatori per porta garage "Smart" dispongono di un canale di memoria separato per l'azionamento dell'attuatore tramite tastiera.

Alimentazione: batteria da 9 volt.

IMPOSTAZIONE DEL CODICE **A**

Impostare il codice prima di installare la tastiera.

1. Stabilire un codice a 4 cifre utilizzando i numeri da 0 a 9. È possibile utilizzare uno stesso numero più di una volta (esempio: 4, 0, 4, 1).
2. Individuare la posizione del pulsante "Smart" ❶ e della spia luminosa ❷ sul pannello di copertura dell'attuatore ❸.
3. Premere i tasti numerici corrispondenti al codice scelto sulla tastiera. **PREMERE E TENERE PREMUTO IL TASTO ENTER.** Premere il pulsante "Smart" sul pannello di copertura dell'attuatore. La spia luminosa lampeggia una volta. Ora il ricevitore ha appreso il codice scelto.

Dopo avere programmato la tastiera, effettuare una prova con il trasmettitore radiocomando portatile. Se il pulsante (o i pulsanti) non aziona più l'attuatore, è necessario riprogrammare il trasmettitore radiocomando.

Per modificare i codici in qualsiasi momento, ripetere i punti 2 e 3.

BATTERIA: La batteria da 9 volt dovrebbe durare per almeno un anno. Fintanto che l'energia è sufficiente, la tastiera si illumina e l'attuatore entra in funzione premendo i tasti numerici ed il tasto ENTER. Sostituire la batteria quando la luce della tastiera diventa fioca.

INSTALLAZIONE DELLA TASTIERA **B**

1. Aprire il coperchio della tastiera ❶ e rimuovere la vite del vano batteria ❷.
2. Rimuovere il coperchio a scorrimento del vano batteria ❸ per avere accesso al foro di fissaggio inferiore.
3. La tastiera deve essere installata in un punto in cui la porta garage sia visibile. Posizionarla all'altezza degli occhi sul punto prescelto all'esterno del garage, come illustrato ❹. **ATTENZIONE:** In caso di porte monoblocco e parete garage in mattoni, pietra o con rivestimento in alluminio, scegliere la posizione alternativa ❺ indicata nell'illustrazione al fine di evitare il pericolo di lesioni quando la porta si muove verso l'alto e verso l'esterno.

4. Fare un segno 10,5 cm al di sopra del punto centrale del fondo della tastiera e praticare un preforo di 3 mm nel legno (5 mm in caso di muratura). Inserire la vite di fissaggio superiore lasciando che sporga di 3 mm. Posizionare la tastiera sulla testa della vite e stringere la vite secondo necessità.

5. Sollevare il coperchio in modo che il foro di fissaggio inferiore ❻ sia visibile e segnare la posizione del foro con un punzone. Rimuovere la tastiera e praticare un preforo di 3 mm. Ricollocare la tastiera, inserire e stringere la vite inferiore facendo attenzione a non danneggiare la scatola di plastica. Non serrare eccessivamente.

6. Fissare di nuovo il coperchio del vano batteria.

TASTATUR-SENDERENS FUNKSJONER

N

Personlig kode: Opptil 10.000 mulige kombinasjoner. Koden kan lett endres hvis det er ønskelig.

Drift: Garasjeportåpneren aktiveres når du taster inn den 4-sifrede koden og trykker på ENTER-tasten.

Tastatur-senderen åpner og lukker porten selv om bryteren for portkontrollåsen er PÅ.

Hvis du skulle taste inn et galt siffer, lar dette seg umiddelbart rette. ENTER-tasten sender kun de siste fire sifrene.

Tastaturet vil blinke i 15 sekunder etter at koden er sendt. I løpet av denne tiden kan du STOPPE eller REVERSERE porten ved kun å trykke på ENTER-tasten.

Tastatur-senderen kan brukes sammen med enhver mottaker for «Smart» garasjeportåpnerne.

Alle mottakere for «Smart» garasjeportåpnerne har en spesiell minnekanal for drift av åpneren med tastatur.

Strømtilførsel: 9 volts batteri.

INNSTILLING AV KODEN **A**

Før tastaturet monteres, må du innstille koden.

1. Bestem deg for en 4-sifret kode som består av et tall fra 0 til 9. Du kan bruke et tall mer enn én gang (for eksempel 4, 0, 4, 1).
2. Finn mottakerens «Smart»-knapp ❶, og indikatoren ❷ på garasjeportåpnerens endepanel ❸.
3. Tast inn sifferkoden du valgte, på tastaturet. **TRYKK PÅ OG HOLD NEDE ENTER-TASTEN.** Trykk på «Smart»-tasten på åpnerens endepanel. Indikatoren blinker én gang. Nå har mottakeren lært tastaturkoden du valgte.

Etter at du har programmert tastaturet, må du teste den bærbare fjernkontrollsenderen. Hvis trykk-knappen(e) ikke lenger aktiverer garasjeportåpneren, må du programmere fjernkontrollen på nytt.

Kodene kan når som helst endres ved å gjenta trinn 2 og 3.

BATTERI: Det 9-volts batteriet skal kunne vare i minst ett år. Så lenge det er tilstrekkelig strømtilførsel, vil tastaturet lyse og åpneren fungere når du taster inn sifrene og trykker på ENTER-tasten. Skift ut batteriet når belysningen på tastaturet blir svak.

MONTERING AV TASTATURET **B**

1. Åpne tastatur-dekselet ❶ og fjern skruen for batterirommet ❷.
2. Skyv av dekselet over batterirommet ❸ for å få tilgang til monteringshullet i bunnen.
3. Tastaturet må installeres innenfor dørens synsvidde. Midtstill i øyehøyde på aktuelt sted på utsiden av garasjen, slik som vist ❹.
MERK: Når det gjelder vippeporter som er installert på en garasje av murstein, betong eller som har alluminiumsbeledning, brukes den alternative plasseringen ❺ som er vist på illustrasjonen, for å unngå personskade når døren svinger opp og ut.

4. Sett et merke 10 1/2 cm opp langs midtlinjen, målt fra nedre kant av tastaturet, og bor et 3 mm pilothull i en trevegg (5 mm i en murvegg). Skru i den øverste festeskruen, og la 3 mm av skruen stikke ut. Sett tastaturet på skruhodet, og juster slik at det sitter tett inntil veggen.

5. Løft dekselet, slik at det nedre monteringshullet ❻ er synlig, og bruk en syl til å markere hullet. Fjern tastaturet og bor et 3 mm pilothull. Sett på tastaturet igjen, og skru i den nedre skruen. Vær forsiktig, slik at plasthuset ikke sprekker. **Stram ikke for hardt.**

6. Sett på dekselet over batterirommet igjen.

Instelbare code: Maximaal 10.000 combinaties mogelijk. Code kan gemakkelijk veranderd worden.

Bediening: Opener treedt in werking als 4-cijferige code en ENTER-toets worden ingedrukt.

Het cijfercodepaneel opent en sluit de deur zelfs als de vergrendelingsschakelaar AAN staat.

Als u per ongeluk op een verkeerd cijfer drukt, kan dit meteen gecorrigeerd worden. De ENTER-toets stuurt alleen de laatste vier cijfers door.

Het licht van het cijfercodepaneel knippert 15 seconden na het doorgeven van de code. In die tijd kunt u de deurbeweging STOPPEN of OMKEREN door op de ENTER toets te drukken.

Het Cijfercodepaneel kan gebruikt worden bij alle garagedeuropeners met "Intelligente" ontvangers.

Alle "Intelligente" ontvangers hebben een apart geheugenkanaal om de opener via een Cijfercodepaneel te bedienen.

Voeding: 9 Volt batterij.

HET INSTELLEN VAN DE CODE **A**

Stel de code in, voordat u het cijfercodepaneel installeert.

1. Kies een 4-cijfer code met cijfers van 0 tot 9. U mag hetzelfde cijfer meerdere keren gebruiken (bv. 4, 0, 4, 1).
2. Zoek de "intelligente knop" **1**, en het controlelampje **2** op het achterpaneel van de deuropener **3**.
3. Druk op de gekozen cijfers op het cijfercodepaneel. DRUK OP DE ENTER-TOETS EN HOUD DEZE INGEDRUKT. Druk op de intelligente knop op het achterpaneel van de opener. Het controlelampje knippert één keer. De ontvanger heeft nu de gekozen paneelcode opgenomen.

Test, na het programmeren van het cijfercodepaneel, de zender van uw afstandsbediening. Als de drukknop(pen) de deuropener niet langer in werking stellen, programmeer de afstandsbediening dan opnieuw.

Om de cijfercodes naar believen te wijzigen, her haalt u Stappen 2 en 3.

BATTERIJ: De 9 volt batterij moet minstens een jaar lang voldoende stroom geven. Zolang er genoeg stroom is, wordt het cijfercodepaneel verlicht en werkt de opener als de cijfercode en de ENTER toets worden ingedrukt. Vervang de batterij als de verlichting verflauwt.

HET INSTALLEREN VAN HET TOETSENPAANEEL **B**

1. Open de deksel van het toetsenpaneel **1** en verwijder de schroef **2** uit het batterijcompartiment.
2. Schuif de deksel van het batterijcompartiment **3** eraf om toegang tot het onderste montagegat te krijgen.
3. Het toetsenpaneel moet in het zicht van de deur worden geïnstalleerd. Centreer het zoals afgebeeld op ooghoogte en waterpas tegen de gekozen plek op de buitenkant van de garage **4**. **OPMERKING:** Gebruik bij een deur uit één stuk op een garage bekleed met baksteen, steen of aluminium de optionele plek **5** zoals afgebeeld in de illustratie om letsel te voorkomen wanneer de deur naar boven en naar buiten zwaait.

4. Maak op de middenlijn een merktekentje op 10,5 cm van de onderkant van het toetsenpaneel en boor een voorboorgat van 3 mm voor hout (5 mm voor metselwerk). Installeer de bovenste montageschroef, waarbij u 3 mm boven het oppervlak laat uitsteken. Plaats het toetsenpaneel over de kop van de schroef en stel het zodanig bij dat het stevig zit.

5. Til de deksel op zodat het onderste montagegat **6** zichtbaar is en markeer het gat met een priem. Verwijder het toetsenpaneel en boor een voorboorgat van 3 mm. Zet het toetsenpaneel terug en installeer de onderste schroef, waarbij u ervoor oppast dat u de plastic kast niet breekt. **Draai niet te vast.**

6. Maak de deksel van het batterijcompartiment weer vast.

CARACTERÍSTICAS DO TECLADO

Código Personalizado: 10 000 combinações de códigos possíveis. Grande facilidade de alteração do código de acesso.

Operação: Activação do automatismo após ter sido digitado o código de 4 algarismos e accionada a tecla ENTER.

A abertura e o fecho do portão através do teclado poderão ser efectuados, mesmo se o interruptor de bloqueio da fechadura do portão se encontrar ligado (ON).

Em caso de marcação de um código de acesso errado, a correcção poderá ser efectuada imediatamente. A activação da tecla ENTER apenas transmite os últimos quatro algarismos.

O teclado piscará durante 15 segundos após a transmissão do código de acesso. Durante este período de tempo, o movimento do portão poderá ser PARADO ou INVERTIDO através da activação da tecla ENTER.

O teclado pode ser utilizado com qualquer automatismo para portões de garagem do tipo "Smart".

Todos os automatismos para portões de garagem do tipo "Smart" dispõem de um canal de memória independente para o comando do automatismo para portões através do teclado.

Alimentação Eléctrica: pilha de 9 V.

MEMORIZAÇÃO DO CÓDIGO DE ACESSO **A**

O código de acesso deverá ser memorizado antes da INSTALAÇÃO do teclado

1. Escolha um código composto por um número de 4 algarismos (de 0 a 9). O número seleccionado poderá conter algarismos repetidos mais de uma vez (p.ex., 4,0,4,1).
2. Localize o "botão Smart" **1**, e a lâmpada avisadora **2** no painel traseiro do automatismo **3**.
3. Carregue nas teclas numéricas do teclado correspondentes ao código desejado. MANTENHA PREMIDO O BOTÃO ENTER. Carregue no botão "Smart" no painel do automatismo. A lâmpada avisadora piscará uma vez. Após esta operação, o código de acesso foi memorizado pelo receptor.

Após a programação do teclado, deverá ser verificada a operação do sistema. Se a operação do transmissor não provocar a movimentação do portão, deverá proceder-se à sua reprogramação. A alteração do código de acesso poderá ser efectuada conforme descrito nos parágrafos 2 e 3 anteriores.

PILHA: A pilha de 9 V deverá ser suficiente para a operação do aparelho durante, pelo menos, um ano. Enquanto o nível de corrente eléctrica se mantiver suficiente, o teclado iluminar-se-á e o automatismo do portão será activado após a marcação do código de acesso e a activação da tecla ENTER. A pilha deverá ser substituída, quando a iluminação do teclado se tornar fraca.

INSTALAÇÃO DO TECLADO **B**

1. Abra a tampa do teclado **1** e retire o parafuso do compartimento das pilhas **2**.
2. Faça deslizar a tampa do compartimento das pilhas **3** de modo a que o furo de montagem inferior fique acessível.
3. O teclado deverá ser instalado de modo a que o portão possa ser claramente visto. Posicione o teclado no exterior da garagem, ao nível dos olhos no local seleccionado para a instalação **4**. **NOTA:** Em portões de uma folha, instaladas em garagens com paredes de alvenaria de tijolo, de pedra ou de chapa metálica, instale o teclado no local alternativo **5** indicado na figura, com vista a evitar acidentes durante a subida e a abertura do portão.
4. Faça no eixo vertical uma marca a 10,5 cm a partir da face inferior do teclado. Nesta marca, abra um furo de guiamento com 3 mm de

diâmetro (se o material for madeira). Em superfícies de alvenaria, o furo de guiamento deverá ter 5 mm de diâmetro. Instale o parafuso de montagem superior, deixando uma folga de 3 mm entre a cabeça do parafuso e a superfície. Monte a ranhura do teclado no parafuso, deixando o teclado firmemente fixado.

5. Levante a tampa, de forma a deixar visível o furo de montagem inferior **6**. Com um instrumento pontiagudo, marque a posição do furo. Retire o teclado e abra um furo de guiamento com 3 mm de diâmetro. Posicione novamente o teclado na posição de montagem e fixe-o com o parafuso de montagem inferior. Não aperte demasiado o parafuso, para evitar danificar a caixa de plástico.

6. Fixe novamente a tampa do compartimento das pilhas.

Personlig kod: Upp till 10 000 möjliga kombinationer. Koden kan lätt ändras vid behov.

Användning: Öppnaren aktiveras när en 4-siffrig kod och ENTER-knappen trycks in.

Knappsats-sändaren öppnar och stänger porten även om portkontrollåsets omkopplare är i läge ON (till).

Om fel kod har slagits in, kan detta genast korrigeras. ENTER-knappen sänder endast de fyra sista siffrorna.

Knappsatsen blinkar i 15 sekunder efter att koden har sänts. Under denna tiden kan portrörelsen STOPPAS eller REVERSERAS genom att ENTER-knappen trycks in.

Knappsats-sändaren kan användas till alla garageportöppnare med "Smart".

Samtliga "Smart"-programmerade mottagare för garageportöppnare har en separat minneskanal för kodlås-styrning av öppnaren.

Strömförsörjning: 9 V batteri

PROGRAMMERING AV KOD **A**

Programmera in koden innan du monterar knappsatsen.

- Bestäm en fyrsiffrig kod där varje siffra kan vara mellan 0 och 9. Du kan använda en siffra flera gånger (t ex 4, 0, 4, 1).
- Ta reda på var mottagarens "Smart"-knappen **1** och indikeringslampa **2** befinner sig på portöppnarens bakpanel **3**.
- Slå in koden på knappsatsen. TRYCK OCH HÅLL NED ENTER-KNAPPEN. Tryck på "Smart"-knappen på öppnarens bakpanel. Indikeringslampan kommer att blinka en gång. Nu har mottagaren programmerats med den valda koden.

Testa din bärbara fjärrkontroll när knappsatsen har programmerats. Programmera om fjärrkontrollen om knappen (eller knapparna) inte längre aktiverar portöppnaren.

Du kan när som helst ändra koden genom att upprepa steg 2 och 3.

BATTERI: Ett 9 V batteri ska fungera i minst ett år. Så länge som det finns tillräckligt med effekt, tänds knappsatsen varje gång du trycker in siffer- och ENTER-knapparna. Byt ut batteriet när knappsatsens belysning börjar försvagas.

MONTERING AV KNAPPSATSEN **B**

- Fäll upp skyddet (1) till knappsatsen och ta bort batterilockets skruv (2).
- Skjut ut batterilocket (3) för att komma åt det nedre monteringshålet.
- Knappsatsen måste installeras på en plats där porten syns. Centra knappsatsen på ögonhöjd på garagets utsida enligt beskrivningen i bild **4**. **OBS! För en vippport på en garagevägg av tegel, sten eller aluminium måste en alternativ placering **5** tillämpas (visas på bilden). Detta krävs för att undvika personskador när porten svängs uppåt och utåt.**

- Markera en plats 10-1/2 cm upp på mittlinjen från nedre delen av knappsatsen och borra ett 3 mm hål för trä (5 mm för murverk). Skruva in den övre monteringskruven, men låt 3 mm av skruven skjuta ut. Sätt knappsatsen på skruvhuvudet och justera tills den passar.

- Lyft skyddet så att det nedre monteringshålet **6** syns och använd en syl för att markera var du ska borra. Ta av knappsatsen och borra ett 3 mm hål. Sätt tillbaka knappsatsen och skruva in den nedre skruven. Var försiktig så att plasthöljet inte spricker. **Dra inte åt för mycket.**

- Montera tillbaka batterilocket.

NÄPPÄIMISTÖLÄHETTIMEN OMINAISUUDET

Henkilökohtainen koodi: 10 000 mahdollista yhdistelmää. Koodi voidaan muuttaa helposti, jos halutaan.

Käyttö: Aavaaja aktivoituu, kun painat 4-numeroisen koodin ja ENTER-painiketta.

Näppäimistölähetin avaa ja sulkee oven, vaikka ovensäätökytkin olisi päällä (ON).

Jos painat vahingossa väärä numeroita, voit korjata sen heti. ENTER-painike lähettää vain viimeiset neljä numeroa.

Näppäimistö vilkkuu 15 sekuntia koodin lähteyksen jälkeen. Tänä aikana voit PYSÄYTTÄÄ tai PERUUTTAA oven liikkeen painamalla vain ENTER-painiketta.

Näppäimistö-lähetintä voidaan käyttää minkä tahansa "Smart" autotallin ovenavaajan vastaanottimen kanssa.

Kaikilla "Smart" autotallin ovenavaajan vastaanottimilla on erillinen muistikanaava avaaajan näppäimistön aktivointiin.

Tehonlähde: 9 voltin paristo.

KOODIN ASETUS **A**

Aseta koodi ennen näppäimistön asennusta.

- Valitse nelinumeroinen koodi käyttäen numeroita 0–9. Voit käyttää samaa numeroa useammin kuin kerran (esim. 4, 0, 4, 1).
- Paikanna vastaanottimen "Smart"-painike **1** ja avaaajan merkkivalo **2** ovenavaajan päätypaneelissa **3**.
- Paina valitun koodin numeroita näppäimistöllä. PAINA JA PIDÄ ALHAALLA ENTER-PAINIKETTA. Paina avaaajan päätypaneelissa olevaa "Smart"-painiketta. Merkkivalo vilkkuu kerran. Vastaanotin on oppinut nyt valitun näppäimistön koodin.

Kun näppäimistö on ohjelmoitu, testaa kauko-ohjauslähetintäsi. Ellei painike/painikkeet enää aktivoi ovenavaajaa, ohjelmoi kauko-ohjain uudelleen.

Halutessasi vaihtaa koodia toista vaiheet 2 ja 3.

PARISTO: 9 voltin pariston pitäisi antaa tehoa vähintään vuoden ajan.

Niin kauan kuin on tehoa, näppäimistön valaistus syttyy ja avaaaja aktivoituu numero- ja ENTER-painiketta painettaessa. Vaihda paristo, kun näppäimistön valaistus himmenee.

NÄPPÄIMISTÖN ASENNUS **B**

- Avaa näppäimistön kansi **1** ja poista paristokotelon ruuvi **2**.
- Poista paristokotelon suojuksen **3** päästäksesi käsiksi pohjassa olevaan kiinnitysreikään.
- Näppäimistö on asennettava siten, että ovi on näkyvässä. Aseta se silmän tasolle valittuun paikkaan autotallin ulkoseinälle kuvan osoittamalla tavalla **4**. **HUOM! Jos ovi on yhtenäinen ja kiinnitysseinä kiinnitetään on tiili-, kivi- tai alumiiniseinä, käytä kuvan esittämää paikkaa **5** loukkaantumisvaaran välttämiseksi oven liikkeessä ylös ja ulospäin.**

- Merkitse porausreiän kohta 10,5 cm näppäimistön alareunasta ylös keskiviivaa pitkin ja poraa 3 mm reikä puuhun (5 mm muurattuun seinään). Kiinnitä ylimmäinen kiinnitysruuvi siten, että se ulottuu 3 mm pinnan yli. Aseta näppäimistö ruuvien päälle ja säädä kunnes se sopii hyvin.

- Nosta kantta siten, että pohjareikä **6** tulee näkyviin, merkitse reiän paikka lävistimellä. Poista näppäimistö ja poraa 3 mm ohjausreikä. Pane näppäimistö takaisin paikoilleen ja asenna pohjaruuvi, välttäen halkaisemasta muovikoteloa. **Älä kiristä liikaa.**

- Kiinnitä paristo-osaston suojuksen paikoilleen.

D Konformitätserklärung

Der Unterzeichnete erklärt hiermit, dass die aufgeführten Geräte die nachstehend genannten Richtlinien und Normen erfüllt.

Modell:9747E
ETS 300 683, EN 300 220-3

✓ 89/336/EEC
✓ 1999/5/EC

THE CHAMBERLAIN GROUP, INC.
Elmhurst, IL 60126, USA
April, 2003

 *Barbara P. Kelkhoff*
Barbara P. Kelkhoff
Manager, Reg. Affairs

E Declaración de Conformidad

Por la presente, el abajo firmante declara que el equipo especificado cumple con las directivas y normas pertinentes.

Modelo:9747E
ETS 300 683, EN 300 220-3

✓ 89/336/EEC
✓ 1999/5/EC

THE CHAMBERLAIN GROUP, INC.
Elmhurst, IL 60126, USA
Abril, 2003

 *Barbara P. Kelkhoff*
Barbara P. Kelkhoff
Directora, Dpto. reglamentos

F Déclaration de conformité

Je soussigné déclare par la présente que l'appareil spécifié satisfait aux directives et normes indiquées.

Modèle:9747E
ETS 300 683, EN 300 220-3

✓ 89/336/EEC
✓ 1999/5/EC

THE CHAMBERLAIN GROUP, INC.
Elmhurst, IL 60126, USA
Avril 2003

 *Barbara P. Kelkhoff*
Barbara P. Kelkhoff
Manager, Reg. Affairs

GR Δήλωση συμμόρφωσης

Ο κάτωθι υπογραμμένος δηλώνει ότι ο εξοπλισμός και όλα τα αξεσουάρ που αναφέρονται συμμορφώνονται με τις παρακάτω Οδηγίες και Πρότυπα.

Μοντέλο:9747E
ETS 300 683, EN 300 220-3

✓ 89/336/EOK
✓ 1999/5/EK

THE CHAMBERLAIN GROUP, INC.
Elmhurst, IL 60126, USA
Απρίλιος, 2003

 *Barbara P. Kelkhoff*
Barbara P. Kelkhoff
Manager, Reg. Affairs

GB Declaration of Conformity

The undersigned, hereby declare that the equipment specified conforms to the Directives and Standards stated.

Model:9747E
ETS 300 683, EN 300 220-3

✓ 89/336/EEC
✓ 1999/5/EC

THE CHAMBERLAIN GROUP, INC.
Elmhurst, IL 60126, USA
April, 2003

 *Barbara P. Kelkhoff*
Barbara P. Kelkhoff
Manager, Reg. Affairs

I Dichiarazione di Conformità

Io sottoscritto dichiaro con la presente che l'apparecchiatura specificata soddisfa le Direttive e le Norme indicate.

Modelo:9747E
ETS 300 683, EN 300 220-3

✓ 89/336/EEC
✓ 1999/5/EC

THE CHAMBERLAIN GROUP, INC.
Elmhurst, IL 60126, USA
Aprile, 2003

 *Barbara P. Kelkhoff*
Barbara P. Kelkhoff
Manager, Reg. Affairs

DK Overensstemmelseserklæring

Undertegnede erklærer herved, at det specificerede udstyr er i overensstemmelse med de anførte direktiver og standarder.

Model nr.9747E
ETS 300 683, EN 300 220-3

✓ 89/336/EEC
✓ 1999/5/EC

THE CHAMBERLAIN GROUP, INC.
Elmhurst, IL 60126, USA
April, 2003

 *Barbara P. Kelkhoff*
Barbara P. Kelkhoff
Manager, Reg. Affairs

N Konformitetserklæring

Undertegnede erklærer herved at det spesifiserte utstyret er i samsvar med de direktiver og standarder som er oppført nedenfor.

Modell #9747E
ETS 300 683, EN 300 220-3

✓ 89/336/EEC
✓ 1999/5/EC

THE CHAMBERLAIN GROUP, INC.
Elmhurst, IL 60126, USA
April, 2003

 *Barbara P. Kelkhoff*
Barbara P. Kelkhoff
Manager, Reg. Affairs

NL Verklaring van overeenstemming

De ondergetekende verklaart hierbij dat de gespecificeerde apparatuur voldoen aan de vermelde richtlijnen en normen.

Model:9747E
ETS 300 683, EN 300 220-3

✓ 89/336/EEC
✓ 1999/5/EC

THE CHAMBERLAIN GROUP, INC.
Elmhurst, IL 60126, USA
April, 2003

 *Barbara P. Kelkhoff*
Barbara P. Kelkhoff
Manager, Reg. Affairs

S Försäkran om överensstämmelse

Undertecknad försäkrar härmed att nedanstående utrustning överensstämmer med angivna direktiv och standarder.

Modell #9747E
ETS 300 683, EN 300 220-3

✓ 89/336/EEC
✓ 1999/5/EC

THE CHAMBERLAIN GROUP, INC.
Elmhurst, IL 60126, USA
April, 2003

 *Barbara P. Kelkhoff*
Barbara P. Kelkhoff
Manager, Reg. Affairs

P Declaração CE de Conformidade

Declaramos, pela presente, que o equipamento especificado estão em conformidade com o disposto nas Directivas CE e normas abaixo mencionadas.

Modelo #9747E
ETS 300 683, EN 300 220-3

✓ 89/336/EEC
✓ 1999/5/EC

THE CHAMBERLAIN GROUP, INC.
Elmhurst, IL 60126, USA
Abril, 2003

 *Barbara P. Kelkhoff*
Barbara P. Kelkhoff
Manager, Reg. Affairs

SF Vaatimustenmukaisuusvakuutus

Allekirjoittaneet vakuuttavat, että kuvattu laite ja kaikki lisävarusteet täyttävät jäljempänä mainitut direktiivit ja standardit.

Malli #9747E
ETS 300 683, EN 300 220-3

✓ 89/336/EEC
✓ 1999/5/EC

THE CHAMBERLAIN GROUP, INC.
Elmhurst, IL 60126, USA
Huhtikuussa, 2003

 *Barbara P. Kelkhoff*
Barbara P. Kelkhoff
Manager, Reg. Affairs